

TOOLS REQUIRED:

4mm & 5mm allen (hex) keys, Torque wrench

STEER TUBE PREPARATION:

- 1) Raceface stems are designed to fit 1.125" (28.6 mm) or 1.50" (31.8 mm) threadless fork steer tubes only.
- 2) Raceface stem installation requires a 2.0 mm (0.079") minimum compression gap between top surface of stem / spacers and the top of fork steer tube to ensure adequate clamping surface. See Detail A

TYPE	SIZE	TORQUE REQUIREMENT (in-lbs)	TORQUE REQUIREMENT (N-m)	PRODUCT
HANDLEBAR CLAMP (X4)	M5	55-65	6.2-7.5	ALL M5 BOLT STEMS
HANDLEBAR CLAMP (X4)	M6	96-120	10.8-13.6	RESPOND
STEER TUBE CLAMP (X2)	M5	65-70	7.4-7.9	RIDE, EVOLVE XC
STEER TUBE CLAMP (X2)	M5	61-79	7.0-9.0	DEUS, DEUS SL
STEER TUBE CLAMP (X2)	M5	75-80	8.5-9.0	TURBINE
STEER TUBE CLAMP (X2)	M6	96-120	10.8-13.6	ATLAS AM, EVOLVE AM

Note: Bolt torques are laser etched directly onto most Raceface stems.

INSTALLATION:

- 1) Make sure that there are no sharp burrs on the top outside edge of the steer tube. File or sand to remove if necessary. Install all headset components and optional spacers onto the steer tube. It is very important to make sure the steer tube is clean and dry (No grease).
- 2) Slide the stem onto the steer tube. Some back and forth rotation may be required to slide the stem down until it touches the headset spacers. Ensure Carbon or Aluminum steer tubes are not scratched or damaged. Optional spacers may be added/ removed to ensure compression gap is correct.
- 3) Install the headset "top cap" and "compression bolt" on top of the stem. Adjust the headset pre-load as per the headset manufacturer's specifications. (Typically until all "play" is removed, but rotation is still smooth).
- 4) Remove the steer tube clamp bolts and lightly grease the bolt threads and under the bolt head. Line the stem up straight with the front tire, re-install and tighten both Steer Tube Clamp Bolts to recommended torque using appropriate allen key. See chart!
- 5) Before riding check that all bolts are tight and properly installed. Perform a twist test by clamping the front wheel between your legs and twist the stem using the handlebars. The stem should not twist, if necessary increase the torque to the maximum level indicated on the stem.
- 6) Remove all handlebar clamp (faceplate) bolts, place your bar into the clamp. Lightly grease the bolt threads and under the bolt head. Re-install Handle Bar Clamp and Bar Clamp Bolts, and tighten bolts to recommended install torque using appropriate size allen key. See Chart! Alternate between the four bolts in a cross pattern until torque setting is achieved. Check to ensure that the gap between the Handlebar Clamp and stem body is even between the top and bottom (approx. 0.5-1.0 mm depending on stem model).

WARNING:

Strictly adhere to the following. Failure to do so could result in pre-mature failure of the part which could affect the rider's control of the bicycle and result in serious injury.

- 1) All bolts used on Raceface stems are minimum grade 10.9. Warning! Do not substitute with inferior lower strength hardware. Warning! Do not use shorter bolt lengths. Full thread engagement is required. If replacement is required contact you Raceface dealer or components@raceface.com for exact bolt specifications.
- 2) "Headset Top Cap" and "Headset Compression Bolt" must be left in place at all times during operation of the bicycle. These components assist retention of headset adjustment.
- 3) Warning! Lightweight aluminum and carbon handlebars and/or steer tubes can be damaged by excessive clamping force. Check other manufacturer's instructions. Use of a torque wrench is recommended.

MAINTENANCE:

- 1) Check hardware periodically for tightness. Use caution not to over-tighten.
- 2) Inspect all parts of the stem periodically, including bolts for damage or cracks. This is a good idea with any and all lightweight aluminum bike parts. This is especially important after any crash. If you notice anything suspicious, have your Raceface dealer inspect it for you or replace it.
- 3) Periodically apply a light film of grease to all bolt threads and the underside of bolt heads. Take care to keep steer tube and steer tube clamp area clean and free from grease.

WARRANTY:

- 1) Raceface stems carry a limited warranty for defects in materials and workmanship, and warranty period may vary by stem model. Contact your Raceface dealer or components@raceface.com for more detailed information.
- 2) This warranty is limited to the original purchaser. Proof of purchase is required. This can take the form of a photocopy of the original sales receipt.
- 3) This warranty does not cover defects arising from misuse, abuse, alterations, lack of preventative maintenance and routine maintenance of failure to install according to the instructions and proper procedures.
- 4) Raceface warranties do not cover fading of colours.

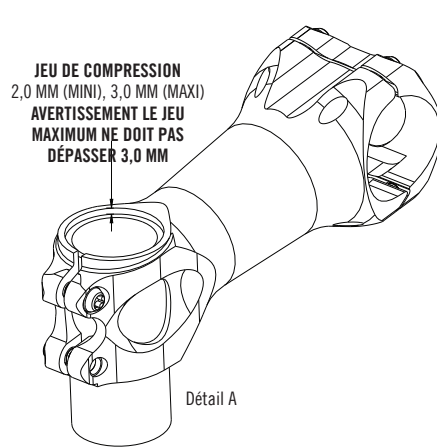

BOULONS DE FIXATION SUR LE TUBE DE DIRECTION
(PEUVENT ÊTRE OPPOSÉS SUR CERTAINS MODÈLES DE POTENCE) CONSULTER LE TABLEAU DES COUPLES DE SERRAGE DES BOULONS!

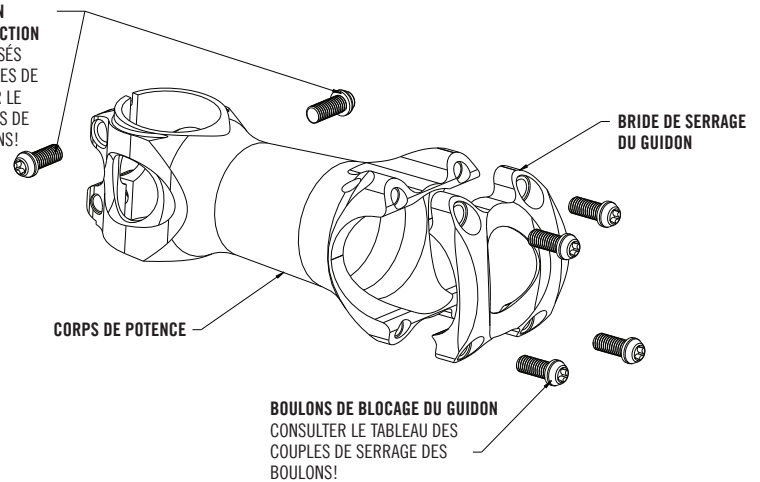

OUTILLAGE NÉCESSAIRE:

Clés hexagonales (Allen) de 4 et de 5 mm, Clé dynamométrique

PRÉPARATION DU TUBE DE DIRECTION:

- 1) Les potences Race Face ont été étudiées pour être uniquement utilisées avec des tubes de direction sans filetage de 1,125 po (28,6 mm) ou de 1,50 po (31,8 mm).
- 2) Pour installer la potence Race Face, il est nécessaire d'avoir un jeu de compression minimal de 2,0 mm (0,079 po) entre la partie supérieure de la potence / rondelles entretoises et la partie supérieure du tube de direction afin d'obtenir une surface de serrage adéquate. VOIR DÉTAIL « A »

TYPE	DIMENSIONS	COUPLE DE SERRAGE (in-lbs)	COUPLE DE SERRAGE (N-m)	PRODUIT
BRIDE DE SERRAGE DE GUIDON (X4)	M5	55-65	6.2-7.5	ALL M5 BOLT STEMS
BRIDE DE SERRAGE DE GUIDON (X4)	M6	96-120	10.8-13.6	RESPOND
TUBE DE DIRECTION (X2)	M5	65-70	7.4-7.9	RIDE, EVOLVE XC
TUBE DE DIRECTION (X2)	M5	61-79	7.0-9.0	DEUS, DEUS SL
TUBE DE DIRECTION (X2)	M5	75-80	8.5-9.0	TURBINE
TUBE DE DIRECTION (X2)	M6	96-120	10.8-13.6	ATLAS AM, EVOLVE AM

REMARQUE : LES COUPLES DE SERRAGE DES BOULONS SONT GRAVÉS AU LASER DIRECTEMENT SUR LA PLUPART DES POTENCES RACE FACE.

INSTALLATION:

- 1) Assurez-vous de l'absence de barbes sur l'extérieur du bord supérieur du tube de direction. Ébarbez à l'aide d'une lime ou de toile émeri le cas échéant. Placez tous les éléments du jeu de direction, y compris les entretoises en option sur le tube de direction. Il est très important de s'assurer que le tube de direction est propre et sec (PAS DE GRAISSE).
- 2) Glissez la potence dans le tube de direction. Il faudra peut-être imprimer un mouvement de rotation dans les deux sens pour glisser la potence vers le bas jusqu'à ce qu'elle entre en contact avec les entretoises du jeu de direction. S'assurer que les tubes de direction en CARBONE ou en ALUMINIUM ne sont pas rayés ni endommagés. Des rondelles entretoises peuvent être ajoutées/retirées afin d'obtenir un jeu de compression correct.
- 3) Placez le « capuchon supérieur » du jeu de direction et le « boulon de compression » à la partie supérieure de la potence. Réglez la pré-charge du jeu de direction en suivant les spécifications du fabricant du jeu de direction. (Jusqu' à élimination du « jeu », mais avec la rotation en douceur).
- 4) Enlevez les boulons de fixation sur le tube de direction et appliquez une légère couche de graisse sur les filetages des boulons et sous la tête des boulons. Alignez la potence avec la roue avant, remontez et serrez les deux BOULONS DE FIXATION SUR LE TUBE DE DIRECTION au couple de serrage recommandé en utilisant la clé hexagonale appropriée. CONSULTEZ LE TABLEAU ! Alternez entre les deux boulons jusqu'à obtention du couple désiré.
- 5) Avant de monter vérifiez que tous les boulons sont bien serrés et bien installés. Effectuer un test de torsion par serrage de la roue avant entre vos jambes et tourner la potence à l'aide du guidon. La tige doit rester pas tordre, si nécessaire augmentation du couple au niveau maximum indiqué sur la tige.
- 6) Enlevez les boulons de fixation du guidon (plaque avant de blocage) et placez le guidon dans la bride. Appliquez une légère couche de graisse sur les filetages des boulons et sous la tête des boulons. Remontez la BRIDE DE SERRAGE DU GUIDON et les BOULONS DE BLOCAGE DU GUIDON et serrez les boulons au couple recommandé en utilisant la clé hexagonale appropriée. CONSULTEZ LE TABLEAU ! Serrez les quatre boulons alternativement par paliers jusqu'à obtention du couple de serrage désiré. Assurez vous que le jeu entre la BRIDE DE SERRAGE DU GUIDON et le CORPS DE POTENCE est uniforme de haut en bas (environ 0,5 - 1 mm).

AVERTISSEMENT!

Veuillez respecter strictement les consignes qui suivent. Le non respect de ces consignes peut entraîner une rupture prématurée de l'élément, faire perdre le contrôle de la bicyclette et résulter en des blessures graves.

- 1) Tous les boulons utilisés sur les potences RACE FACE sont de qualité minimum 10.9. AVERTISSEMENT ! Ne jamais remplacer ces boulons par des boulons de plus faible résistance. Avertissement ! Ne jamais utiliser de boulons plus courts. La totalité de la longueur du filetage doit être utilisée. En cas de besoin de remplacement, contactez votre revendeur RACE FACE ou visitez components@raceface.com pour connaître les spécifications précises des boulons.
- 2) Le « CAPUCHON SUPÉRIEUR » et le « BOULON DE COMPRESSION DU JEU DE DIRECTION » doivent être toujours laissés en place pendant l'utilisation de la bicyclette. Ces éléments assurent la rétention du réglage du jeu de direction.
- 3) AVERTISSEMENT! Les guidons légers en carbone et en aluminium et/ou les tubes de direction peuvent être endommagés par une force de serrage excessive. Vérifiez les instructions des autres fabricants. Il est recommandé d'utiliser une clé dynamométrique.

MAINTENANCE:

- 1) Vérifiez périodiquement le serrage des attaches. Faites très attention de ne pas trop serrer.
- 2) Effectuez périodiquement une inspection visuelle de tous les éléments constitutifs de la potence, y compris les boulons, recherchez les traces d'endommagement et les fissures. C'est très important de le faire pour TOUTES les pièces légères en aluminium et pour CHACUNE d'entre elles, en particulier après un écrasement. En cas de doute, prenez contact avec le concessionnaire RACE FACE ou remplacez l'élément.
- 3) Bien que cela ne soit pas essentiel du point de vue fonctionnel, regraissez les attaches lorsque l'occasion se présente. Appliquez une légère couche de graisse sur tous les filetages des boulons et sous la tête des boulons. Assurez vous que le tube de direction et la surface de serrage du tube de direction soient propres et sans graisse.

GARANTIE:

- 1) Les potences RACE FACE sont couvertes par une garantie limitée contre les vices de matière ou de fabrication, la période de garantie peut être différente suivant les modèles de potence. Contactez votre revendeur RACE FACE ou visitez components@raceface.com pour de l'information plus détaillée.
- 2) Cette garantie est limitée à l'acheteur d'origine. Il est nécessaire de présenter la preuve d'achat originale. Cette preuve peut être la photocopie du reçu d'origine.
- 3) Cette garantie ne couvre pas les défauts résultant d'un usage impropre ou abusif, d'une modification, d'un manque d'entretien préventif ou d'entretien courant ou du non respect des instructions de montage et des procédures appropriées.
- 4) Race Face n'offre aucune garantie en ce qui concerne la décoloration des couleurs.

SPIELRAUM ZUM EINSTELLEN DER VORSpanNUNG
 MINIMAL 2,0 MM - MAXIMAL 3,0 MM
WARNUNG! DER SPIELRAUM DARF NIE MEHR ALS 3,0 MM BETRAGEN.

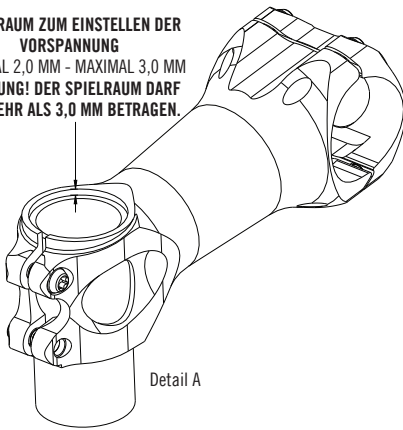

Detail A

KLEMMSCHRAUBEN FÜR VORBAU
 (KÖNNEN BEI EINIGEN VORBAU-MODELLEN GEGENÜBERLIEGEND ANGEORDNET SEIN) SIEHE TABELLE MIT ANZUGSMOMENTEN!

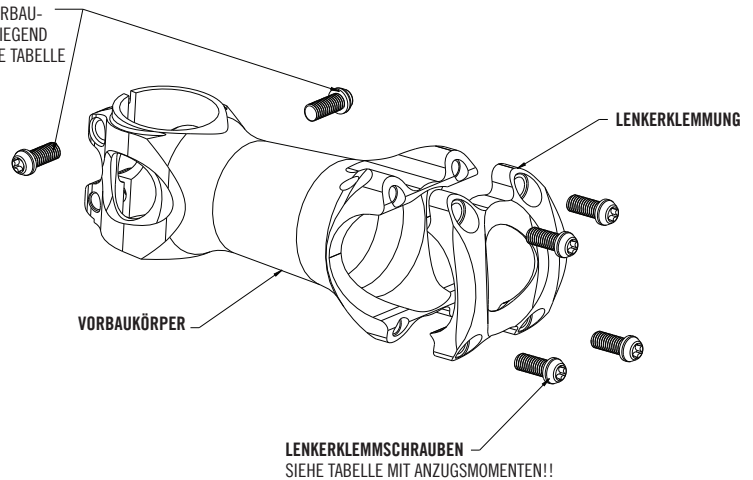

OUTILLAGE NÉCESSAIRE:

Clés hexagonales (Allen) de 4 et de 5 mm, Clé dynamométrique, Drehmomentschlüssel

VORBEREITUNG DES GABELSCHAFTRÖHRS:

- 1) Race Face-Vorbauten sind nur zum Einsatz mit 1,125" (28,6 mm) oder 1,50" (31,8 mm) Gabelschaftröhren ohne Gewinde vorgesehen.
- 2) Bei der Montage des Race Face-Vorbauts muss mindestens ein Spielraum von 2,0 mm zwischen der Oberkante des Vorbaus/der Distanzhülsen und der Oberkante des Gabelschaftröhres verbleiben, um eine ausreichende Klemmfläche zu gewährleisten. Siehe Detail A.

SCHRAUBE	GRÖßE	ANZUGSMOMENT (in-lbs)	ANZUGSMOMENT (N-m)	PRODUKT
LENKERKLEMMUNG (X4)	M5	55-65	6.2-7.5	ALL M5 BOLT STEMS
LENKERKLEMMUNG (X4)	M6	96-120	10.8-13.6	RESPOND
KLEMMUNG D. GABEL SCHAFTRÖHRS (2X)	M5	65-70	7.4-7.9	RIDE, EVOLVE XC
KLEMMUNG D. GABEL SCHAFTRÖHRS (X2)	M5	61-79	7.0-9.0	DEUS, DEUS SL
KLEMMUNG D. GABEL SCHAFTRÖHRS (X2)	M5	75-80	8.5-9.0	TURBINE
KLEMMUNG D. GABEL SCHAFTRÖHRS (X2)	M6	96-120	10.8-13.6	ATLAS AM, EVOLVE AM

Hinweis: Die Anzugsmomente für die einzelnen Schrauben sind auf die meisten Race Face-Vorbauten aufgelasert.

EINBAU:

- 1) Achten Sie darauf, dass das Steuerrohr oben auf der Außenseite keine scharfen Grate aufweist. Entfernen Sie diese mit einer Feile oder Schmirgelpapier, falls nötig. Montieren Sie alle Bauteile des Steuersatzes und alle gewunschten Distanzhülsen auf dem Gabelschaftröhr. Es ist sehr wichtig, dass das Gabelschaftröhr sauber und trocken is (KEIN FETT).
- 2) Schieben Sie den Vorbau auf das Gabelschaftröhr. Dabei ist es unter Umständen nötig, den Vorbau ein wenig von einer Seite zur anderen zu drehen, bis der Vorbau auf den Distanzhülsen des Steuersatzes aufliegt. Achten Sie dabei darauf, dass Gabelschaftröhre aus Carbon oder Aluminium nicht verkratzt oder beschädigt werden. Unter Umständen müssen Distanzhülsen hinzugefügt oder entfernt werden, bis der Spielraum zum Einstellen der Vorspannung den korrekten Wert beträgt.
- 3) Montieren Sie die obere Abdeckkappe des Steuersatzes oder den Mechanismus zum Vorspannen des Steuersatzes oben auf dem Vorbau. Stellen Sie die Vorspannung des Steuersatzes entsprechend der Anleitungen des Steuersatz-Herstellers ein (normalerweise bis kein Spiel mehr auftritt und der Steuersatz dennoch wick läuft).
- 4) Bauen Sie alle Klemmschrauben für das Gabelschaftröhr aus und fetten Sie die Gewinde und die Unterseiten der Schraubenköpfe leicht ein. Richten Sie den Vorbau parallel zum Vorderrad aus. Bauen Sie die beiden Klemmschrauben für das Gabelschaftröhr wieder ein und ziehen Sie sie mit dem empfohlenen Anzugsmoment an, wobei Sie den entsprechenden Innensechskantschlüssel (Inbus) verwenden (siehe Tabelle). Ziehen Sie dabei abwechselnd die beiden Klemmschrauben an, bis das korrekte Anzugsmoment erreicht ist.
- 5) Vor Fahrtantritt überprüfen, ob alle Schrauben fest angezogen sind und ordnungsgemäß installiert. Führen Sie einen Test durch Einklemmen Sie das Vorderrad zwischen die Beine und drehen Sie den Stamm mit Lenker. Der Stiel sollte nicht verdrehen, wenn nötig Erhöhung des Drehmoments auf die maximale einstellung, die auf dem Vorbau.
- 6) Bauen Sie alle Lenkerklemmschrauben aus und platzieren Sie Ihren Lenker in der Klemmung. Fetten Sie die Gewinde und die Unterseiten der Schraubenköpfe leicht ein. Bauen Sie die Lenkerklemmung und die zugehörigen Klemmschrauben wieder ein und ziehen Sie die Schrauben mit dem empfohlenen Anzugsmoment an, wobei Sie den entsprechenden Innensechskantschlüssel (Inbus) verwenden (siehe Tabelle). Ziehen Sie dabei abwechselnd die vier Schrauben kreuzweise an, bis das Anzugsmoment erreicht ist Prüfen Sie, dass die Lucke zwischen Lenkerklemmung und Vorbaukörper oben und unten gleich groß is 9ca. 5.1mm).

WARNUNG!

- Befolgen Sie diese Anleitung genauestens. Nichtbeachtung der Anleitung kann zum vorzeitigen Versagen des Bauteils führen, was die Kontrolle über das Fahrrad beeinträchtigen kann und zu schweren Verletzungen führen kann.
- 1) Alle Schrauben der Race Face-Vorbauten entsprechen mindestens DIN-Grad 10.0. **WARNUNG!** Verwenden Sie keine weniger festen Schrauben. **Warnung!** Verwenden Sie keine kürzeren Schrauben. Das gesamte Gewinde muss greifen. Falls ein Ersatz notwendig ist, wenden Sie sich an Ihren Race Face-Fachhändler oder an components@raceface.com, um die genauen Daten für die Schrauben zu erfahren.
 - 2) Die obere Abdeckkappe des Steuersatzes und die Schraube zum Vorspannen des Steuersatzes muss immer eingebaut sein. Diese Bauteile helfen, die Einstellung des Steuersatzes zu wahren.
 - 3) **WARNUNG!** Superleichte Lenker aus Aluminium oder Carbon können durch allzu hohe Klemmkraften beschädigt werden. Richten Sie sich nach den Angaben des Herstellers. Wir empfehlen den Einsatz eines Drehmomentschlüssels.

WARTUNG:

- 1) Prüfen Sie regelmäßig, ob alle Schrauben fest angezogen sind. Achten Sie jedoch darauf, die Schrauben nicht zu fest anzuziehen.
- 2) Prüfen Sie alle Bauteile des Vorbauts, einschließlich der Schrauben, auf Beschädigungen oder Risse. Dies sollte man mit Allen Leichtgewichtigen Bauteilen aus Aluminium tun. Dies ist besonders nach schweren Stößen wichtig. Falls Sie etwas Verdächtiges bemerken, lassen Sie es von Ihrem Race Face-Fachhändler prüfen, oder tauschen Sie das Bauteil aus.
- 3) Ein Fetten der Schrauben ist nicht unbedingt notwendig, um die Funktionsfähigkeit des Vorbauts zu erhalten. Doch schadet es ebenfalls nicht. Sie können eine dünne Schicht Fett auf alle Gewinde und auf die Unterseiten der Schraubenköpfe auftragen. Achten Sie darauf, dass das Gabelschaftröhr und die Klemmung

GARANTIE:

- 1) Race Face-Vorbauten verfügen über eine beschränkte Garantie auf Defekte in Material und Verarbeitung. Die Garantiedauer ist je nach Vorbau-Modell verschieden. Wenden Sie sich an Ihren Race Face-Fachhändler oder an components@raceface.com, um detaillierte Informationen zu erhalten.
- 2) Diese Garantie ist auf den Erstkauf beschränkt. Ein Kaufbeleg muss vorgelegt werden. Dazu reicht eine Kopie des originalen Kassenzettels aus.
- 3) Diese Garantie gilt nicht für Defekte, die aufgrund von unsachgemäßer Behandlung, Misshandlung, Änderungen, mangelhafter oder fehlender Wartung oder unfachgemäßem Einbau nicht entsprechend der Anleitung und der entsprechenden Techniken entstehen.
- 4) Ein Verblässen der Farben wird nicht von der RaceFace-Garantie abgedeckt.

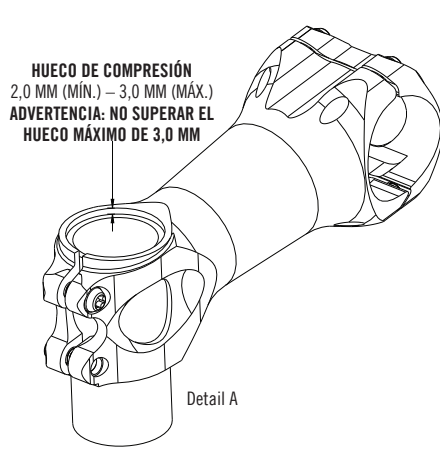

PERNOS DE LA ABRAZADERA DEL TUBO DE DIRECCIÓN
(EN ALGUNOS MODELOS DE POTENCIA PUEDEN IR EN EL LADO CONTRARIO) VÉASE LA TABLA CON LOS PARES DE APRIETE

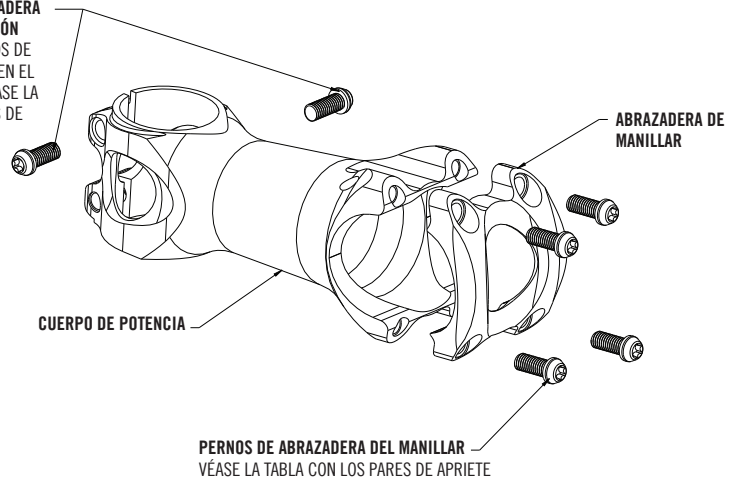

HERRAMIENTAS NECESARIAS:

Llaves Allen (hex.) de 4 mm y 5 mm, llave dinamométrica

PREPARACIÓN DE TUBO DE DIRECCIÓN:

- 1) Las potencias Race Face están diseñadas exclusivamente para tubos de dirección de horquilla sin roscar de 28,6 mm (1,125") o 31,8 mm (1,50").
- 2) El montaje de la potencia de Race Face necesita como mínimo un hueco de compresión de 2,0 mm (0,0079") entre la superficie superior de la potencia/separadores y la parte superior del tubo de dirección de horquilla para garantizar una superficie de sujeción adecuada. VÉASE DETALLE "A"

TIPO	TAMAÑO	PAR NECESARIO (LIBRAS-PULG.)	PAR NECESARIO (N-m)	PRODUCTO
ABRAZADERA DE MANILLAR (X4)	M5	55-65	6.2-7.5	ALL M5 BOLT STEMS
ABRAZADERA DE MANILLAR (X4)	M6	96-120	10.8-13.6	RESPOND
TUBO DE DIRECCIÓN (X2)	M5	65-70	7.4-7.9	RIDE, EVOLVE XC
TUBO DE DIRECCIÓN (X2)	M5	61-79	7.0-9.0	DEUS, DEUS SL
TUBO DE DIRECCIÓN (X2)	M5	75-80	8.5-9.0	TURBINE
TUBO DE DIRECCIÓN (X2)	M6	96-120	10.8-13.6	ATLAS AM, EVOLVE AM

NOTA: LA MAYORÍA DE POTENCIAS RACE FACE LLEVAN GRABADOS DIRECTAMENTE CON LÁSER LOS PARES DE APRIETE DE LOS PERNOS.

MONTAJE:

- 1) Asegúrese de que no haya rebabas afiladas en el borde superior externo del tubo de dirección. Si es necesario, lije o lime hasta eliminar las rebabas. Monte todos los componentes del juego de dirección y separadores opcionales sobre el tubo de dirección. Es muy importante asegurarse de que el tubo esté limpio y seco (SIN GRASA).
- 2) Deslice la potencia sobre el tubo de dirección. Tal vez haya que girar un poco adelante y atrás para bajar la potencia hasta que contacte con los separadores del juego de dirección. Cerciórese de que los tubos de dirección de CARBONO o ALUMINIO no están dañados ni arañados. Pueden añadirse o quitarse separadores para asegurarse de que el hueco de compresión sea correcto.
- 3) Monte la "tapa superior" y coloque el "perno de compresión" encima de la potencia. Ajuste la precarga del juego de dirección según las especificaciones del fabricante (normalmente hasta que desaparece todo el "juego" y la rotación sigue siendo suave).
- 4) Quite los pernos de la abrazadera del tubo de dirección y engrase un poco las roscas y la parte inferior de la cabeza del perno. Alinee la potencia y póngala derecha respecto a la rueda delantera, vuelva a colocar los dos PERNOS DE LA ABRAZADERA DEL TUBO DE DIRECCIÓN y apriételes hasta el par recomendado con la llave Allen pertinente. ¡CONSULTE LA TABLA! Alterne adelante y atrás entre los dos pernos de la abrazadera hasta lograr el apriete adecuado.
- 5) Antes de montarse en comprobar que todos los tornillos estén bien apretados y correctamente instalados. Realice una prueba de giro por la unión de la rueda delantera entre las piernas y girar el potencia con el manillar. La madre no debe torcer, si es necesario aumentar el par hasta el nivel máximo indicado en el tallo.
- 6) Quite todos los pernos de la abrazadera del manillar (placa frontal) y coloque el manillar en la abrazadera. Engrase un poco las roscas y la parte inferior de la cabeza del perno. Vuelva a colocar la ABRAZADERA DEL MANILLAR con sus PERNOS y apriételes hasta el par de apriete recomendado con la llave Allen pertinente. ¡CONSULTE LA TABLA! Alterne entre los cuatro pernos siguiendo un patrón cruzado hasta lograr el par de apriete adecuado. Asegúrese de que el hueco entre la ABRAZADERA DEL MANILLAR y el cuerpo de la potencia es la misma entre la parte superior y la inferior (aprox. 0,5-1,0 mm, dependiendo del modelo de potencia).

¡ADVERTENCIA!

Cumpla lo siguiente a rajatabla. Si no lo hace, la pieza podría averiarse de forma prematura, lo cual podría afectar al control de la bicicleta por parte del ciclista y provocar graves lesiones.

- 1) Todos los pernos utilizados en las potencias RACEFACE son como mínimo de un grado 10.9. ¡ADVERTENCIA! No sustituya los pernos por otros de menor resistencia o grado. ¡Advertencia! No use tampoco pernos más cortos, el perno tiene que acoplarse en toda la rosca. Si hubiera que sustituirlos, póngase en contacto con su distribuidor RACEFACE o con components@raceface.com y pregunte por las especificaciones exactas de los pernos.
- 2) La "TAPA SUPERIOR DEL JUEGO DE DIRECCIÓN" y el "PERNO DE COMPRESIÓN DEL JUEGO DE DIRECCIÓN" deben estar en su sitio en todo momento mientras se usa la bicicleta. Estos componentes ayudan a mantener el ajuste del juego de dirección.
- 3) ¡ADVERTENCIA! Los tubos de dirección o manillares de carbono/aluminio ligeros pueden dañarse si se aplica demasiada fuerza de sujeción. Consulte las instrucciones de los fabricantes. Se recomienda el uso de una llave dinamométrica

MANTENIMIENTO:

- 1) Compruebe periódicamente si todos los pernos están bien apretados. Tenga cuidado de no apretar en exceso.
- 2) Inspeccione periódicamente todas las piezas de la potencia, incluidos los pernos, para ver si están dañados o presentan grietas. Sería buena idea inspeccionar todas y cada una de las piezas de la bicicleta que sean de aluminio ligero, sobre todo después de colisiones o caídas. Si nota cualquier cosa sospechosa, llévela a su distribuidor Race Face para que la inspeccionen o sustituyan.
- 3) Periódicamente debe aplicarse una fina película de grasa a las roscas y a la parte inferior de las cabezas de todos los pernos. Tenga cuidado y mantenga limpia y sin grasa la zona de la abrazadera del tubo de dirección y dicho tubo.

GARANTÍA:

- 1) Las potencias RACEFACE tienen una garantía limitada de 3 años en caso de defecto de los materiales o de fabricación. El periodo de la garantía puede variar según el modelo. Póngase en contacto con su distribuidor RACEFACE o con raceface@components.com si desea más detalles.
- 2) Esta garantía queda limitada al comprador original. Se requiere prueba de compra, que puede ser una fotocopia del recibo de venta original.
- 3) Esta garantía no cubre defectos derivados de un uso impropio, abuso, alteraciones, falta de mantenimiento preventivo o rutinario ni tampoco defectos causados por no seguir las instrucciones y procedimientos adecuados durante el montaje
- 4) Las garantías de Race Face no cubren la pérdida de los colores.